

بِسْمِ اللّٰهِ الرَّحْمٰنِ الرَّحِیْمِ



پرائمری

پرائمری: نائٹنگل ٹیئر سیٹیج، ایسٹیمینٹ فار سٹریٹ لائٹنگ سسٹم ڈیولپمنٹ
ڈسٹریکٹ ایسٹیمینٹ ڈیپارٹمنٹ، لاہور

Development of a Senior Citizens' Park

PC-266/2024/PSIP/W-33

پرائمری: سٹریٹ لائٹنگ

(IUL)266-PR/266/2024/204

ایڈووکیٹ سٹریٹ لائٹنگ

29 اپریل 2024

ایڈووکیٹ نائٹنگل ٹیئر سٹریٹ لائٹنگ

1 صفحہ

پرائمری: سٹریٹ لائٹنگ

پرائمری: سٹریٹ لائٹنگ ڈیولپمنٹ سٹریٹ لائٹنگ ڈیپارٹمنٹ، لاہور: 29 اپریل 2024

ސަބަބު 1

ސުލޫޅުގެ ސަރުކާރުގެ

ލިޔެކިޔުންތަކާ ބެހޭ ފަންޓުގެ ނަންބަރު	ސަރުކާރުގެ ސަރުކާރުގެ
<p>ލިޔެކިޔުމަށް ދަތުރު ކުރެއްވުމަށް ބޭނުންވާ ސަރުކާރުގެ ބޯޅަވާ ނިޒާމުގެ ދަށުން ލިބޭނެ ލިޔެކިޔުންތައް ލިޔެކިޔުމުގެ ނަންބަރު: (IUL)266-PR/266/2024/204 ލިޔެކިޔުމުގެ ތަނ: 29 ޖެނުއަރީ 2024 (ހުކުމު)</p>	<p>1.1</p>
<p>ލިޔެކިޔުމުގެ ތަނ: 29 ޖެނުއަރީ 2024 (ހުކުމު) 13 ނޮވެމްބަރު 2024 (ހުކުމު) ޖަލްޞަތުގެ ފަދަ ވަގުތު: 10:30 ޖަނުއަރީ 2024 ލިޔެކިޔުމުގެ ތަނ: ލިޔެކިޔުމުގެ ތަނ ސުލޫޅުގެ ސަރުކާރުގެ ލިޔެކިޔުންތަކާ ބެހޭ ފަންޓުގެ ނަންބަރު 6527166 6527177</p>	<p>8.1</p>
<p>ލިޔެކިޔުމުގެ ތަނ: 12 ނޮވެމްބަރު 2024 (ހުކުމު) ޖަލްޞަތުގެ ފަދަ ވަގުތު: 10:30 ލިޔެކިޔުމުގެ ތަނ: ލިޔެކިޔުމުގެ ތަނ ސުލޫޅުގެ ސަރުކާރުގެ ލިޔެކިޔުންތަކާ ބެހޭ ފަންޓުގެ ނަންބަރު</p>	<p>9.1</p>
<p>ލިޔެކިޔުމުގެ ތަނ: 29 ޖެނުއަރީ 2024 (ހުކުމު) 13 ނޮވެމްބަރު 2024 (ހުކުމު) ލިޔެކިޔުމުގެ ތަނ: ލިޔެކިޔުމުގެ ތަނ ސުލޫޅުގެ ސަރުކާރުގެ ލިޔެކިޔުންތަކާ ބެހޭ ފަންޓުގެ ނަންބަރު 6527192 6527182 6527177 bids@kulhudhuffushicity.gov.mv ލިޔެކިޔުމުގެ ތަނ: ލިޔެކިޔުމުގެ ތަނ ސުލޫޅުގެ ސަރުކާރުގެ ލިޔެކިޔުންތަކާ ބެހޭ ފަންޓުގެ ނަންބަރު</p>	<p>9.2</p>
<p>ލިޔެކިޔުމުގެ ތަނ: ލިޔެކިޔުމުގެ ތަނ ސުލޫޅުގެ ސަރުކާރުގެ ލިޔެކިޔުންތަކާ ބެހޭ ފަންޓުގެ ނަންބަރު (ލިޔެކިޔުން)</p>	<p>13.1</p>
<p>ލިޔެކިޔުމުގެ ތަނ: 14 ނޮވެމްބަރު 2024 (ހުކުމު) ޖަލްޞަތުގެ ފަދަ ވަގުތު: 10:30 ލިޔެކިޔުމުގެ ތަނ: ލިޔެކިޔުމުގެ ތަނ ސުލޫޅުގެ ސަރުކާރުގެ ލިޔެކިޔުންތަކާ ބެހޭ ފަންޓުގެ ނަންބަރު</p>	<p>17.1</p>
<p>ލިޔެކިޔުމުގެ ތަނ: 14 ނޮވެމްބަރު 2024 (ހުކުމު) ޖަލްޞަތުގެ ފަދަ ވަގުތު: 10:30 ލިޔެކިޔުމުގެ ތަނ: ލިޔެކިޔުމުގެ ތަނ ސުލޫޅުގެ ސަރުކާރުގެ ލިޔެކިޔުންތަކާ ބެހޭ ފަންޓުގެ ނަންބަރު</p>	<p>19.1</p>
<p>ލިޔެކިޔުމުގެ ތަނ: 6 ޖެނުއަރީ 2024</p>	<p>22.1</p>
<p>ލިޔެކިޔުމުގެ ތަނ: 500.00 (ލިޔެކިޔުންތަކާ ބެހޭ ފަންޓުގެ ނަންބަރު) ލިޔެކިޔުމުގެ ތަނ: ލިޔެކިޔުމުގެ ތަނ ސުލޫޅުގެ ސަރުކާރުގެ ލިޔެކިޔުންތަކާ ބެހޭ ފަންޓުގެ ނަންބަރު</p>	<p>30.1</p>
<p>ލިޔެކިޔުމުގެ ތަނ: 2.5% ލިޔެކިޔުމުގެ ތަނ: ލިޔެކިޔުމުގެ ތަނ ސުލޫޅުގެ ސަރުކާރުގެ ލިޔެކިޔުންތަކާ ބެހޭ ފަންޓުގެ ނަންބަރު</p>	<p>32.1</p>

مادة 2 - حق الترخيص والاعتماد للمؤسسات

(أ) شروط الترخيص

- 1.1. حق الترخيص من شأنه أن يسمح للمؤسسات بفتح وإدارة منشآت تجارية أو صناعية أو حرفية أو مهنية أو تعليمية أو ثقافية أو رياضية أو ترفيهية أو أخرى في مناطق معينة من المدينة.
- 2.1. شروط الترخيص للمؤسسات التجارية
 - 2.1.1. ترفيع المؤسسة في المستوى المطلوب في الترخيص كمرحلة من مراحل الترخيص.
 - 2.1.2. يجب أن تكون المؤسسة في حالة جيدة من الناحية المالية وأن يكون لدى المالك أو المالكين القدرة المالية على تشغيل المؤسسة.
 - 2.1.3. لا يمكن فتح المؤسسة إلا في الأماكن المصرح بها في الترخيص ولا يمكن فتحها في أماكن أخرى.
 - 2.1.4. أن تكون المؤسسة في حالة جيدة من الناحية المالية وأن يكون لدى المالك أو المالكين القدرة المالية على تشغيل المؤسسة.
- 2.2. في حالة الترخيص 2.1 في المناطق الحضرية، يجب أن تكون المؤسسة في حالة جيدة من الناحية المالية وأن يكون لدى المالك أو المالكين القدرة المالية على تشغيل المؤسسة.
- 3.1. حق الترخيص للمؤسسات المهنية
 - 3.2. حق الترخيص للمؤسسات المهنية
 - 3.2.1. يجب أن تكون المؤسسة في حالة جيدة من الناحية المالية وأن يكون لدى المالك أو المالكين القدرة المالية على تشغيل المؤسسة.
 - 3.2.2. يجب أن تكون المؤسسة في حالة جيدة من الناحية المالية وأن يكون لدى المالك أو المالكين القدرة المالية على تشغيل المؤسسة.
 - 3.2.3. يجب أن تكون المؤسسة في حالة جيدة من الناحية المالية وأن يكون لدى المالك أو المالكين القدرة المالية على تشغيل المؤسسة.
 - 3.2.4. يجب أن تكون المؤسسة في حالة جيدة من الناحية المالية وأن يكون لدى المالك أو المالكين القدرة المالية على تشغيل المؤسسة.

3.3.1 3.3
3.3.1 3.3
3.3.1 3.3
3.3.1 3.3

3.3.2 3.3
3.3.2 3.3
3.3.2 3.3
3.3.2 3.3

3.3.2 3.3
3.3.2 3.3
3.3.2 3.3
3.3.2 3.3

3.3.4 3.3
3.3.4 3.3
3.3.4 3.3
3.3.4 3.3

3.3.5 3.3
3.3.5 3.3
3.3.5 3.3
3.3.5 3.3

4.1 4.1
4.1 4.1
4.1 4.1
4.1 4.1

5.1 5.1
5.1 5.1
5.1 5.1
5.1 5.1

6.1 6.1
6.1 6.1
6.1 6.1
6.1 6.1

6.2 6.2
6.2 6.2
6.2 6.2
6.2 6.2

10.2 10.1 ማህበራዊ ጥያቄዎችን ለማሟላት ማስፈጸም ይገባል። ለዚህም ለማድረግ ማህበራዊ ጥያቄዎችን ለማሟላት ማስፈጸም ይገባል።

(ሀ) ማህበራዊ ጥያቄዎች

11.1 ማህበራዊ ጥያቄዎችን ለማሟላት ማስፈጸም ይገባል። ለዚህም ለማድረግ ማህበራዊ ጥያቄዎችን ለማሟላት ማስፈጸም ይገባል።

11. ማህበራዊ ጥያቄዎች

12.1 ማህበራዊ ጥያቄዎችን ለማሟላት ማስፈጸም ይገባል። ለዚህም ለማድረግ ማህበራዊ ጥያቄዎችን ለማሟላት ማስፈጸም ይገባል።

12. ማህበራዊ ጥያቄዎች

ቅጥር

13.1 ማህበራዊ ጥያቄዎችን ለማሟላት ማስፈጸም ይገባል። ለዚህም ለማድረግ ማህበራዊ ጥያቄዎችን ለማሟላት ማስፈጸም ይገባል።

13. ማህበራዊ ጥያቄዎች

14.1 ማህበራዊ ጥያቄዎችን ለማሟላት ማስፈጸም ይገባል። ለዚህም ለማድረግ ማህበራዊ ጥያቄዎችን ለማሟላት ማስፈጸም ይገባል።

14. ማህበራዊ ጥያቄዎች

15.1 ማህበራዊ ጥያቄዎችን ለማሟላት ማስፈጸም ይገባል። ለዚህም ለማድረግ ማህበራዊ ጥያቄዎችን ለማሟላት ማስፈጸም ይገባል።

15. ማህበራዊ ጥያቄዎች

ግብርና

(ለ) ማህበራዊ ጥያቄዎች

16.1 ማህበራዊ ጥያቄዎችን ለማሟላት ማስፈጸም ይገባል። ለዚህም ለማድረግ ማህበራዊ ጥያቄዎችን ለማሟላት ማስፈጸም ይገባል።

16. ማህበራዊ ጥያቄዎች

16.2 ማህበራዊ ጥያቄዎችን ለማሟላት ማስፈጸም ይገባል። ለዚህም ለማድረግ ማህበራዊ ጥያቄዎችን ለማሟላት ማስፈጸም ይገባል።

16.2 ማህበራዊ ጥያቄዎች

16.3 ማህበራዊ ጥያቄዎችን ለማሟላት ማስፈጸም ይገባል። ለዚህም ለማድረግ ማህበራዊ ጥያቄዎችን ለማሟላት ማስፈጸም ይገባል።

16.3 ማህበራዊ ጥያቄዎች

16.4 ማህበራዊ ጥያቄዎችን ለማሟላት ማስፈጸም ይገባል። ለዚህም ለማድረግ ማህበራዊ ጥያቄዎችን ለማሟላት ማስፈጸም ይገባል።

16.4 ማህበራዊ ጥያቄዎች

17.1 ማህበራዊ ጥያቄዎችን ለማሟላት ማስፈጸም ይገባል። ለዚህም ለማድረግ ማህበራዊ ጥያቄዎችን ለማሟላት ማስፈጸም ይገባል።

17. ማህበራዊ ጥያቄዎች

ማህበራዊ ጥያቄዎች

17.2 ጋ. ጋ. 18.1 ነገር ላይ ውይይት ለማድረግ ማስገባት ይገባል። ማስገባት ለማድረግ ማስገባት ይገባል። ማስገባት ለማድረግ ማስገባት ይገባል።

17.3 በጋ. ጋ. 18.1 ነገር ላይ ውይይት ለማድረግ ማስገባት ይገባል። ማስገባት ለማድረግ ማስገባት ይገባል።

18.1 ጋ. ጋ. 18.1 ነገር ላይ ውይይት ለማድረግ ማስገባት ይገባል። ማስገባት ለማድረግ ማስገባት ይገባል። ማስገባት ለማድረግ ማስገባት ይገባል።

(ሀ) ማስገባት ለማድረግ ማስገባት ይገባል።

19.1 ጋ. ጋ. 19.1 ነገር ላይ ውይይት ለማድረግ ማስገባት ይገባል። ማስገባት ለማድረግ ማስገባት ይገባል። ማስገባት ለማድረግ ማስገባት ይገባል።

19.2 ማስገባት ለማድረግ ማስገባት ይገባል። ማስገባት ለማድረግ ማስገባት ይገባል። ማስገባት ለማድረግ ማስገባት ይገባል።

19.3 ማስገባት ለማድረግ ማስገባት ይገባል። ማስገባት ለማድረግ ማስገባት ይገባል። ማስገባት ለማድረግ ማስገባት ይገባል።

20.1 ጋ. ጋ. 20.1 ነገር ላይ ውይይት ለማድረግ ማስገባት ይገባል። ማስገባት ለማድረግ ማስገባት ይገባል። ማስገባት ለማድረግ ማስገባት ይገባል።

20.2 ማስገባት ለማድረግ ማስገባት ይገባል። ማስገባት ለማድረግ ማስገባት ይገባል። ማስገባት ለማድረግ ማስገባት ይገባል።

21.1 ጋ. ጋ. 21.1 ነገር ላይ ውይይት ለማድረግ ማስገባት ይገባል። ማስገባት ለማድረግ ማስገባት ይገባል። ማስገባት ለማድረግ ማስገባት ይገባል።

21.1.1 ማስገባት ለማድረግ ማስገባት ይገባል። ማስገባት ለማድረግ ማስገባት ይገባል። ማስገባት ለማድረግ ማስገባት ይገባል።

21.1.2 ጋ. ጋ. 21.1.2 ነገር ላይ ውይይት ለማድረግ ማስገባት ይገባል። ማስገባት ለማድረግ ማስገባት ይገባል። ማስገባት ለማድረግ ማስገባት ይገባል።

22.1 ጋ. ጋ. 22.1 ነገር ላይ ውይይት ለማድረግ ማስገባት ይገባል። ማስገባት ለማድረግ ማስገባት ይገባል። ማስገባት ለማድረግ ማስገባት ይገባል።

23.1 የወንጀል ለማሰባሰብ የሚያስፈልገውን ገንዘብ ለማግኘት የሚችል ለውጥ ማድረግ ይፈቀዳል።

24.1 የግብርና ተቋም የግብርና ስጦታ ለማስፈጸም የሚያስፈልገውን ገንዘብ ለማግኘት የሚችል ለውጥ ማድረግ ይፈቀዳል።

(ሀ) የወንጀል ለማሰባሰብ የሚያስፈልገውን ገንዘብ ለማግኘት የሚችል ለውጥ ማድረግ ይፈቀዳል።

(ለ) የግብርና ተቋም የግብርና ስጦታ ለማስፈጸም የሚያስፈልገውን ገንዘብ ለማግኘት የሚችል ለውጥ ማድረግ ይፈቀዳል።

(ሐ) የግብርና ተቋም የግብርና ስጦታ ለማስፈጸም የሚያስፈልገውን ገንዘብ ለማግኘት የሚችል ለውጥ ማድረግ ይፈቀዳል።

(መ) የግብርና ተቋም የግብርና ስጦታ ለማስፈጸም የሚያስፈልገውን ገንዘብ ለማግኘት የሚችል ለውጥ ማድረግ ይፈቀዳል።

(ሎ) የግብርና ተቋም የግብርና ስጦታ ለማስፈጸም የሚያስፈልገውን ገንዘብ ለማግኘት የሚችል ለውጥ ማድረግ ይፈቀዳል።

(ሎ) የግብርና ተቋም የግብርና ስጦታ ለማስፈጸም የሚያስፈልገውን ገንዘብ ለማግኘት የሚችል ለውጥ ማድረግ ይፈቀዳል።

(መ) የግብርና ተቋም የግብርና ስጦታ ለማስፈጸም የሚያስፈልገውን ገንዘብ ለማግኘት የሚችል ለውጥ ማድረግ ይፈቀዳል።

(መ) የግብርና ተቋም የግብርና ስጦታ ለማስፈጸም የሚያስፈልገውን ገንዘብ ለማግኘት የሚችል ለውጥ ማድረግ ይፈቀዳል።

ሆኖ ለሚገኙት ጉዳዮች ለማግኘት ማስፈራሪያ ማድረግ ይገባል።

32.3. የግብርና ስራ ለማድረግ ማስፈራሪያ ማድረግ ይገባል።

32.4. የግብርና ስራ ለማድረግ ማስፈራሪያ ማድረግ ይገባል።

32.5. የግብርና ስራ ለማድረግ ማስፈራሪያ ማድረግ ይገባል።

33.1. የግብርና ስራ ለማድረግ ማስፈራሪያ ማድረግ ይገባል።

33. የግብርና ስራ ለማድረግ ማስፈራሪያ ማድረግ ይገባል።

33.2. የግብርና ስራ ለማድረግ ማስፈራሪያ ማድረግ ይገባል።

33.3. የግብርና ስራ ለማድረግ ማስፈራሪያ ማድረግ ይገባል።

"... PR-14 ..."

33.4 ... 11.02 ...

(1) ...

(2) ...

(3) ...

(4) ...

34.1 ... 11.03 ...

34 ...

١٨
١٩

(9)

٢٠
٢١

(10)

٢٢
٢٣

(11)

٢٤
٢٥

(12)

٢٦
٢٧

(13)

٢٨
٢٩

(14)

٣٠
٣١

(15)

٣٢
٣٣
٣٤
٣٥
٣٦
٣٧
٣٨
٣٩
٤٠
٤١
٤٢
٤٣
٤٤
٤٥
٤٦
٤٧
٤٨
٤٩
٥٠
٥١
٥٢
٥٣
٥٤
٥٥
٥٦
٥٧
٥٨
٥٩
٦٠
٦١
٦٢
٦٣
٦٤
٦٥
٦٦
٦٧
٦٨
٦٩
٧٠
٧١
٧٢
٧٣
٧٤
٧٥
٧٦
٧٧
٧٨
٧٩
٨٠
٨١
٨٢
٨٣
٨٤
٨٥
٨٦
٨٧
٨٨
٨٩
٩٠
٩١
٩٢
٩٣
٩٤
٩٥
٩٦
٩٧
٩٨
٩٩
١٠٠

(س)

١٠١
١٠٢
١٠٣
١٠٤
١٠٥
١٠٦
١٠٧
١٠٨
١٠٩
١١٠
١١١
١١٢
١١٣
١١٤
١١٥
١١٦
١١٧
١١٨
١١٩
١٢٠
١٢١
١٢٢
١٢٣
١٢٤
١٢٥
١٢٦
١٢٧
١٢٨
١٢٩
١٣٠
١٣١
١٣٢
١٣٣
١٣٤
١٣٥
١٣٦
١٣٧
١٣٨
١٣٩
١٤٠
١٤١
١٤٢
١٤٣
١٤٤
١٤٥
١٤٦
١٤٧
١٤٨
١٤٩
١٥٠
١٥١
١٥٢
١٥٣
١٥٤
١٥٥
١٥٦
١٥٧
١٥٨
١٥٩
١٦٠
١٦١
١٦٢
١٦٣
١٦٤
١٦٥
١٦٦
١٦٧
١٦٨
١٦٩
١٧٠
١٧١
١٧٢
١٧٣
١٧٤
١٧٥
١٧٦
١٧٧
١٧٨
١٧٩
١٨٠
١٨١
١٨٢
١٨٣
١٨٤
١٨٥
١٨٦
١٨٧
١٨٨
١٨٩
١٩٠
١٩١
١٩٢
١٩٣
١٩٤
١٩٥
١٩٦
١٩٧
١٩٨
١٩٩
٢٠٠

42.3. 2,500,000/- 2,500,000/- 2,500,000/- 2,500,000/- 2,500,000/-
 0.005 (0.005) 0.005 0.005 0.005 0.005
 CP*0.005*LD =

$$CP*0.005*LD =$$

CP (CP) (CP) (CP) (CP)

LD (LD) (LD) (LD) (LD)

43.1. 43.1. 43.1. 43.1. 43.1.
 43.2. 43.2. 43.2. 43.2. 43.2.
 43.3. 43.3. 43.3. 43.3. 43.3.
 43.4. 43.4. 43.4. 43.4. 43.4.

43. 43. 43. 43. 43.
 44. 44. 44. 44. 44.

43.2. 43.2. 43.2. 43.2. 43.2.
 43.3. 43.3. 43.3. 43.3. 43.3.
 43.4. 43.4. 43.4. 43.4. 43.4.

43.3. 43.3. 43.3. 43.3. 43.3.
 43.4. 43.4. 43.4. 43.4. 43.4.

43.4. 43.4. 43.4. 43.4. 43.4.
 44.1. 44.1. 44.1. 44.1. 44.1.
 44.2. 44.2. 44.2. 44.2. 44.2.

44.1. 44.1. 44.1. 44.1. 44.1.
 44.2. 44.2. 44.2. 44.2. 44.2.

44.2. 44.2. 44.2. 44.2. 44.2.

- 45. ለሥነ ምግባር ስራ ለማስፈጸም የሚያስፈልጉ ስልጠናዎችን ለማቀድ የሚያስፈልጉ ደንብ ለማሰብ ይገባል።
- 46. ለሥነ ምግባር ስራ ለማስፈጸም የሚያስፈልጉ ስልጠናዎችን ለማቀድ የሚያስፈልጉ ደንብ ለማሰብ ይገባል።
- 47. ለሥነ ምግባር ስራ ለማስፈጸም የሚያስፈልጉ ስልጠናዎችን ለማቀድ የሚያስፈልጉ ደንብ ለማሰብ ይገባል።
- 48. ለሥነ ምግባር ስራ ለማስፈጸም የሚያስፈልጉ ስልጠናዎችን ለማቀድ የሚያስፈልጉ ደንብ ለማሰብ ይገባል።



2 - 2024	
2024	
1. 2024	
1.1	2024
1.2	2024
2. 2024	
2.1	2024
2.2	(IUL)266-PR/266/2024/204
3. 2024	
3.1	2024
3.2	2024
4. 2024	
4.1	2024
4.2	2024
4.3	2024
5. 2024	
2024	2024
2024	2024
2024	2024
2024	2024

4 - 4

4

4			
4	4	4	#
4			
4			
4	4	4	#
4			

6 6

6

<p>6</p>	<p>6</p>	<p>6</p>
<p>90</p>	<p>90 x / 90</p>	<p>90</p>
<p>10</p>	<p>10 x / 10</p>	<p>10</p>
<p>100</p>	<p>100</p>	<p>100</p>

ބަޔާންކޮށްފައިވާ ސަރުކާރުގެ ސިޓީ
(ސަރުކާރުގެ ސިޓީ)

Form of Bid Security (Bank Guarantee)

WHEREAS,[name of Bidder] (hereinafter called “the Bidder”) [company registration number] has submitted his Bid for the Project no.....issued by the Secretariat of Kulhudhuffushi City Council onfor construction of[name of Contract] (hereinafter called “the Bid”) under Invitation of bidders No. [Announcement Number]

KNOW ALL PEOPLE by these presents that We [name of Bank] of [name of country] having our registered office at (hereinafter called “the Bank”) are bound unto[name of Purchaser] (hereinafter called “the Purchaser”) in the sum of *..... for which payment well and truly to be made to the said Purchaser, the Bank binds itself, its successors, and assigns by these presents.

SEALED with the Common Seal of the said Bank thisday of20.....

THE CONDITIONS of this obligation are:

- (1) If, after Bid opening, the Bidder withdraws his Bid during the period of Bid validity specified in the Form of Bid;
- or
- (2) If the Bidder having been notified of the acceptance of his Bid by the Purchaser during the period of Bid validity:
 - (a) fails or refuses to execute the Form of Agreement in accordance with the Instructions to Bidders, if required; or
 - (b) fails or refuses to furnish the Performance Security, in accordance with the Instruction to Bidders; or
 - (c) does not accept the correction of the Bid Price pursuant to Clause 27,

* The Bidder should insert the amount of the Guarantee in words and figures denominated in Maldivian Rufiyaa. This figure should be the same as shown in Clause 28.1 of the Instructions to Bidders.

we undertake to pay to the Purchaser up to the above amount upon receipt of his first written demand, without the Purchaser’s having to substantiate his demand, provided that in his demand the Purchaser will note that the amount claimed by him is due to him owing to the occurrence of one or any of the three conditions, specifying the occurred condition or conditions.

This Guarantee will remain in force up to and including the date days after the deadline for submission of bids as such deadline is stated in the Instructions to Bidders or as it may be extended by the Purchaser, notice of which extension(s) to the Bank is hereby waived. Any demand in respect of this Guarantee should reach the Bank not later than the above date.

DATE..... SIGNATURE OF THE BANK

WITNESS SEAL

[signature, name, and address]

ލަޖްޖަތްތަކުގެ ނަންބަރު

ނަންބަރު	ނަންބަރު	ނަންބަރު	#
		ސަރުކާރުގެ ޖުމްހޫރިއްޔާ	1
		ސަރުކާރުގެ ޖުމްހޫރިއްޔާ	2
		ސަރުކާރުގެ ޖުމްހޫރިއްޔާ	3
		ސަރުކާރުގެ ޖުމްހޫރިއްޔާ	4
		ސަރުކާރުގެ ޖުމްހޫރިއްޔާ	5
		ސަރުކާރުގެ ޖުމްހޫރިއްޔާ	6
		ސަރުކާރުގެ ޖުމްހޫރިއްޔާ	
		ސަރުކާރުގެ ޖުމްހޫރިއްޔާ	
		ސަރުކާރުގެ ޖުމްހޫރިއްޔާ	
	ސަރުކާރުގެ ޖުމްހޫރިއްޔާ		
	ސަރުކާރުގެ ޖުމްހޫރިއްޔާ 8%		
	ސަރުކާރުގެ ޖުމްހޫރިއްޔާ (ސަރުކާރުގެ ޖުމްހޫރިއްޔާ)		

ސަރުކާރުގެ ޖުމްހޫރިއްޔާ

- 8.3.8 ስርዓተ ስራ ለማስፈጸም የሚያስፈልጉ ስልጠናዎችን ለሰው ሀብት ማስፈጸም ለማድረግ ማዘጋጀት ይገባል።
 - 8.3.9 ስርዓተ ስራ ለማስፈጸም የሚያስፈልጉ ስልጠናዎችን ለሰው ሀብት ማስፈጸም ለማድረግ ማዘጋጀት ይገባል።
 - 8.3.9.1 ስርዓተ ስራ ለማስፈጸም የሚያስፈልጉ ስልጠናዎችን ለሰው ሀብት ማስፈጸም ለማድረግ ማዘጋጀት ይገባል።
 - 8.3.10 ስርዓተ ስራ ለማስፈጸም የሚያስፈልጉ ስልጠናዎችን ለሰው ሀብት ማስፈጸም ለማድረግ ማዘጋጀት ይገባል።
 - 8.3.11 ስርዓተ ስራ ለማስፈጸም የሚያስፈልጉ ስልጠናዎችን ለሰው ሀብት ማስፈጸም ለማድረግ ማዘጋጀት ይገባል።
- 8.4 ስርዓተ ስራ ለማስፈጸም**
- 8.4.1 ስርዓተ ስራ ለማስፈጸም የሚያስፈልጉ ስልጠናዎችን ለሰው ሀብት ማስፈጸም ለማድረግ ማዘጋጀት ይገባል።
 - 8.4.2 ስርዓተ ስራ ለማስፈጸም የሚያስፈልጉ ስልጠናዎችን ለሰው ሀብት ማስፈጸም ለማድረግ ማዘጋጀት ይገባል።
 - 8.4.3 ስርዓተ ስራ ለማስፈጸም የሚያስፈልጉ ስልጠናዎችን ለሰው ሀብት ማስፈጸም ለማድረግ ማዘጋጀት ይገባል።
 - 8.4.4 ስርዓተ ስራ ለማስፈጸም የሚያስፈልጉ ስልጠናዎችን ለሰው ሀብት ማስፈጸም ለማድረግ ማዘጋጀት ይገባል።
 - 8.4.5 ስርዓተ ስራ ለማስፈጸም የሚያስፈልጉ ስልጠናዎችን ለሰው ሀብት ማስፈጸም ለማድረግ ማዘጋጀት ይገባል።
 - 8.4.6 ስርዓተ ስራ ለማስፈጸም የሚያስፈልጉ ስልጠናዎችን ለሰው ሀብት ማስፈጸም ለማድረግ ማዘጋጀት ይገባል።
 - 8.4.7 ስርዓተ ስራ ለማስፈጸም የሚያስፈልጉ ስልጠናዎችን ለሰው ሀብት ማስፈጸም ለማድረግ ማዘጋጀት ይገባል።
- 8.5 ስርዓተ ስራ ለማስፈጸም**
- 8.5.1 ስርዓተ ስራ ለማስፈጸም የሚያስፈልጉ ስልጠናዎችን ለሰው ሀብት ማስፈጸም ለማድረግ ማዘጋጀት ይገባል።
 - 8.5.2 ስርዓተ ስራ ለማስፈጸም የሚያስፈልጉ ስልጠናዎችን ለሰው ሀብት ማስፈጸም ለማድረግ ማዘጋጀት ይገባል።
 - 8.5.3 ስርዓተ ስራ ለማስፈጸም የሚያስፈልጉ ስልጠናዎችን ለሰው ሀብት ማስፈጸም ለማድረግ ማዘጋጀት ይገባል።
 - 8.5.4 ስርዓተ ስራ ለማስፈጸም የሚያስፈልጉ ስልጠናዎችን ለሰው ሀብት ማስፈጸም ለማድረግ ማዘጋጀት ይገባል።
 - 8.5.5 ስርዓተ ስራ ለማስፈጸም የሚያስፈልጉ ስልጠናዎችን ለሰው ሀብት ማስፈጸም ለማድረግ ማዘጋጀት ይገባል።
 - 8.5.6 ስርዓተ ስራ ለማስፈጸም የሚያስፈልጉ ስልጠናዎችን ለሰው ሀብት ማስፈጸም ለማድረግ ማዘጋጀት ይገባል።
 - 8.5.7 ስርዓተ ስራ ለማስፈጸም የሚያስፈልጉ ስልጠናዎችን ለሰው ሀብት ማስፈጸም ለማድረግ ማዘጋጀት ይገባል።
 - 8.5.8 ስርዓተ ስራ ለማስፈጸም የሚያስፈልጉ ስልጠናዎችን ለሰው ሀብት ማስፈጸም ለማድረግ ማዘጋጀት ይገባል።

8.5.9 ለግብይት ማስፈጸም የሚያስፈልጉ ስራዎችን ለማግኘት ማስፈጸሚያዎችን ማግኘት ይገባል።

8.6 ቅጽ 1 ላይ ተጽዕኖ

8.6.1 ቅጽ 1 ላይ ተጽዕኖ ለማስፈጸም ማስፈጸሚያዎችን ማግኘት ይገባል።

8.6.2 ቅጽ 1 ላይ ተጽዕኖ ለማስፈጸም ማስፈጸሚያዎችን ማግኘት ይገባል።

8.7 ማስፈጸሚያ

8.7.1 ለማስፈጸም ማስፈጸሚያዎችን ማግኘት ይገባል።

8.7.2 ማስፈጸሚያዎችን ማግኘት ይገባል።

8.7.3 ማስፈጸሚያዎችን ማግኘት ይገባል።

8.7.4 ማስፈጸሚያዎችን ማግኘት ይገባል።

8.7.5 ማስፈጸሚያዎችን ማግኘት ይገባል።

8.7.6 ማስፈጸሚያዎችን ማግኘት ይገባል።

8.7.7 ማስፈጸሚያዎችን ማግኘት ይገባል።

8.7.8 ማስፈጸሚያዎችን ማግኘት ይገባል።

8.7.9 ማስፈጸሚያዎችን ማግኘት ይገባል።

8.7.10 ማስፈጸሚያዎችን ማግኘት ይገባል።

8.7.11 ማስፈጸሚያዎችን ማግኘት ይገባል።

8.7.12 ማስፈጸሚያዎችን ማግኘት ይገባል።

8.7.13 ማስፈጸሚያዎችን ማግኘት ይገባል።

8.7.14 ማስፈጸሚያዎችን ማግኘት ይገባል።

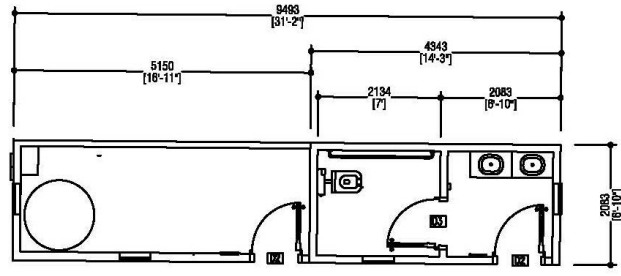

GROUND FLOOR PLAN

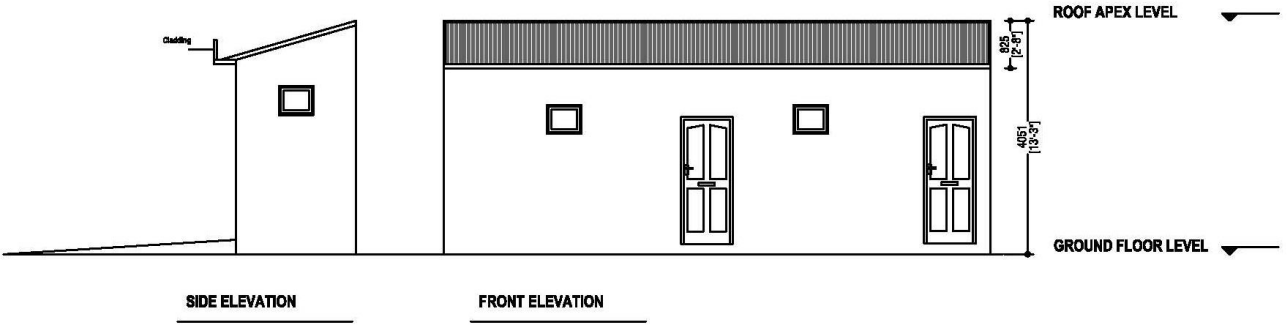

SIDE ELEVATION

FRONT ELEVATION

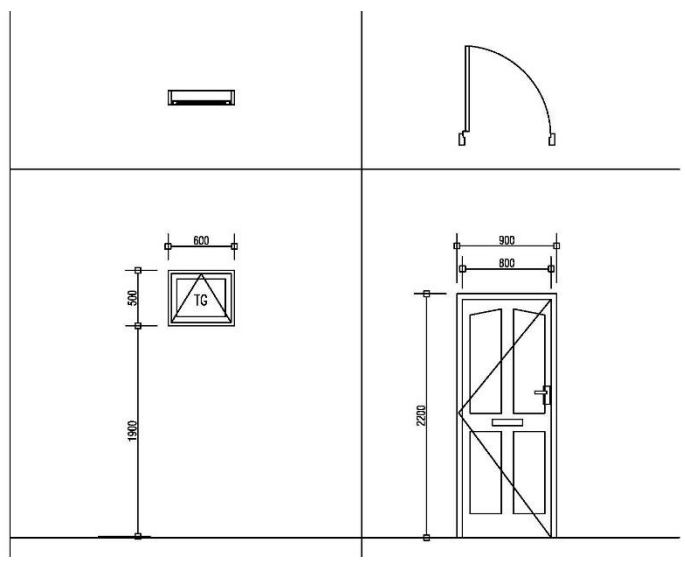

10.13 የግንባታ ስራው ለማስፈጸም የሚያስፈልጉትን ስራ ደንብ ይዘት ይዘው ይሰጣል።

10.14 የግንባታ ስራው ለማስፈጸም የሚያስፈልጉትን ስራ ደንብ ይዘት ይዘው ይሰጣል።

10.15 የግንባታ ስራው ለማስፈጸም የሚያስፈልጉትን ስራ ደንብ ይዘት ይዘው ይሰጣል።

10.16 የግንባታ ስራው ለማስፈጸም የሚያስፈልጉትን ስራ ደንብ ይዘት ይዘው ይሰጣል።

Fence Detail (Boundary):

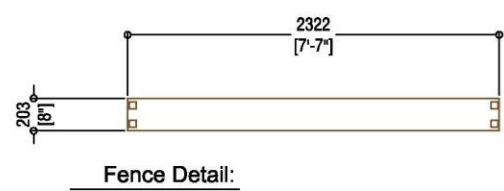
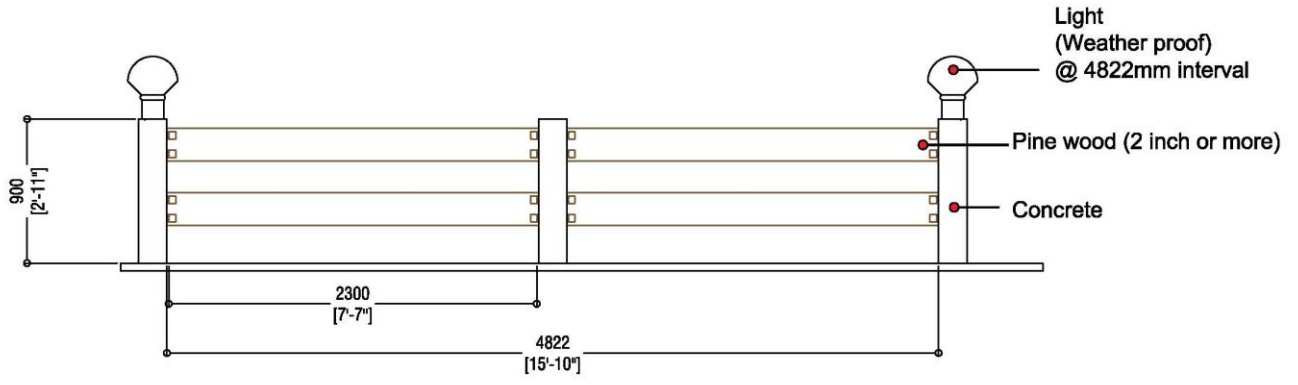

Fence Detail:

Important Notes:

- 1. The contractor shall take the measurement of the boundary prior to initiation of the process
- 2. The design of lights need to be finalized buy council.

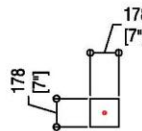

Column details:

178 mm x 178mm
(10mm single bar)

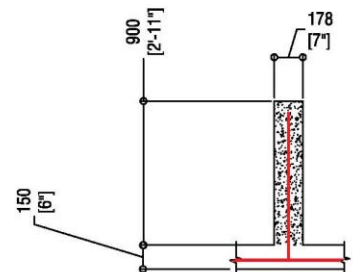

Footing details:

150mm x 100mm
(10mm single bar)

11. ስራ

11.1 የግንባታ ስራው ለማስፈጸም የሚያስፈልጉትን ስራ ደንብ ይዘት ይዘው ይሰጣል።

11.2 የግንባታ ስራው ለማስፈጸም የሚያስፈልጉትን ስራ ደንብ ይዘት ይዘው ይሰጣል።

11.3 የግንባታ ስራው ለማስፈጸም የሚያስፈልጉትን ስራ ደንብ ይዘት ይዘው ይሰጣል።

11.4 የግንባታ ስራው ለማስፈጸም የሚያስፈልጉትን ስራ ደንብ ይዘት ይዘው ይሰጣል።

11.5 የግንባታ ስራው ለማስፈጸም የሚያስፈልጉትን ስራ ደንብ ይዘት ይዘው ይሰጣል።

11-18.2 አካባቢ

- 11-18.2.1 አካባቢ ማስፈጸሚያ ደንብ ላይ ያሉትን አስፈላጊነት ለማሟላት ማድረግ ይገባል።
- 11-18.2.2 አካባቢ ማስፈጸሚያ ደንብ ላይ ያሉትን አስፈላጊነት ለማሟላት ማድረግ ይገባል።
- 11-18.2.3 አካባቢ ማስፈጸሚያ ደንብ ላይ ያሉትን አስፈላጊነት ለማሟላት ማድረግ ይገባል።
- 11-18.2.4 አካባቢ ማስፈጸሚያ ደንብ ላይ ያሉትን አስፈላጊነት ለማሟላት ማድረግ ይገባል።
- 11-18.2.5 አካባቢ ማስፈጸሚያ ደንብ ላይ ያሉትን አስፈላጊነት ለማሟላት ማድረግ ይገባል።
- 11-18.2.6 አካባቢ ማስፈጸሚያ ደንብ ላይ ያሉትን አስፈላጊነት ለማሟላት ማድረግ ይገባል።
- 11-18.2.7 አካባቢ ማስፈጸሚያ ደንብ ላይ ያሉትን አስፈላጊነት ለማሟላት ማድረግ ይገባል።
- 11-18.3 አካባቢ ማስፈጸሚያ ደንብ ላይ ያሉትን አስፈላጊነት ለማሟላት ማድረግ ይገባል።
- 11-18.4 አካባቢ ማስፈጸሚያ ደንብ ላይ ያሉትን አስፈላጊነት ለማሟላት ማድረግ ይገባል።
- 11-18.5 አካባቢ ማስፈጸሚያ ደንብ ላይ ያሉትን አስፈላጊነት ለማሟላት ማድረግ ይገባል።
- 11-18.6 አካባቢ ማስፈጸሚያ ደንብ ላይ ያሉትን አስፈላጊነት ለማሟላት ማድረግ ይገባል።
- 11-18.7 አካባቢ ማስፈጸሚያ ደንብ ላይ ያሉትን አስፈላጊነት ለማሟላት ማድረግ ይገባል።
- 11-18.8 አካባቢ ማስፈጸሚያ ደንብ ላይ ያሉትን አስፈላጊነት ለማሟላት ማድረግ ይገባል።
- 11-18.9 አካባቢ ማስፈጸሚያ ደንብ ላይ ያሉትን አስፈላጊነት ለማሟላት ማድረግ ይገባል።
- 11-19 አካባቢ ማስፈጸሚያ ደንብ ላይ ያሉትን አስፈላጊነት ለማሟላት ማድረግ ይገባል።

Hut
Detail
(Type B):

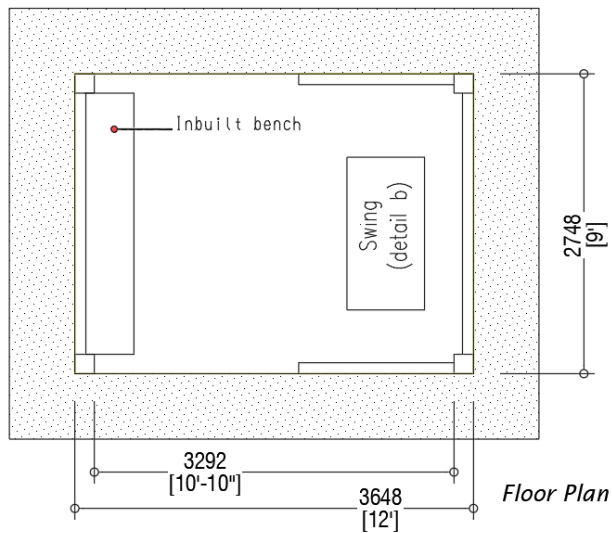

Hut
Detail
(Type A):

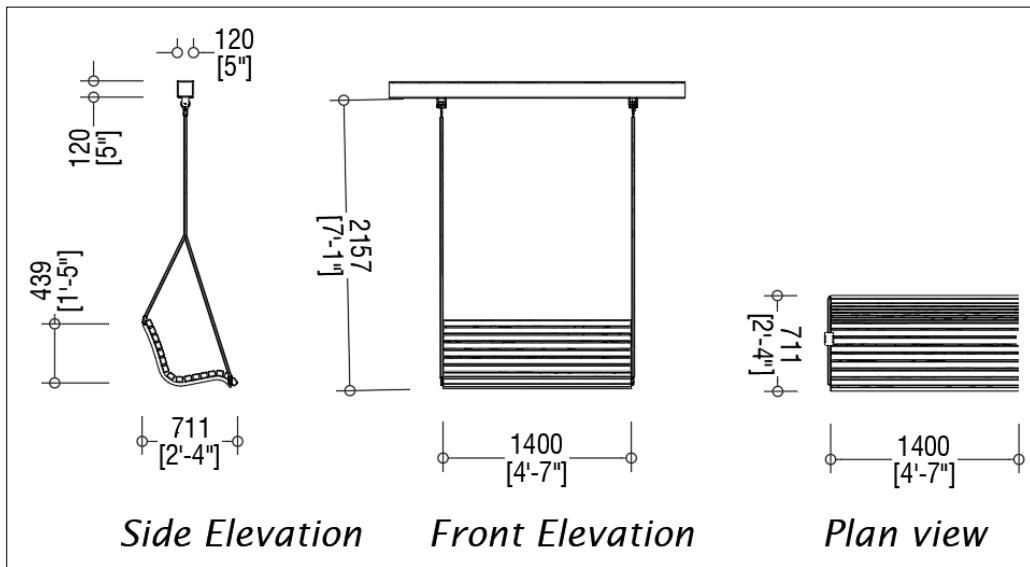
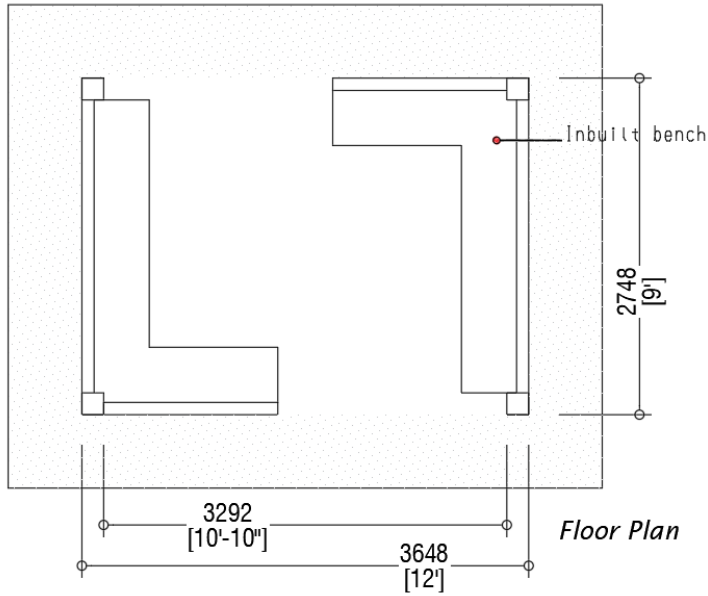

- 11.20 ۋە ۋاسىتىسىنىڭ قۇرۇلۇشىدا ئىشلىتىش ۋە ساقلاش قانۇنىدا ئۆزگەرتىش ۋە يېڭى قۇرغۇچىلىق قىلىش.
- 11.21 ۋاسىتىسىنىڭ قۇرۇلۇشىدا ئىشلىتىش ۋە ساقلاش قانۇنىدا ئۆزگەرتىش ۋە يېڭى قۇرغۇچىلىق قىلىش.
- 11.22 ۋاسىتىسىنىڭ قۇرۇلۇشىدا ئىشلىتىش ۋە ساقلاش قانۇنىدا ئۆزگەرتىش ۋە يېڭى قۇرغۇچىلىق قىلىش.
- 11.23 ۋاسىتىسىنىڭ قۇرۇلۇشىدا ئىشلىتىش ۋە ساقلاش قانۇنىدا ئۆزگەرتىش ۋە يېڭى قۇرغۇچىلىق قىلىش.
- 11.24 ۋاسىتىسىنىڭ قۇرۇلۇشىدا ئىشلىتىش ۋە ساقلاش قانۇنىدا ئۆزگەرتىش ۋە يېڭى قۇرغۇچىلىق قىلىش.

12. راجع فہم کی وضاحت / اصلاح کی وضاحت / ترمیم

12.1 ڈیزائن کی وضاحت اور ترمیم کے لیے درخواست گزار کو درخواست دہانے کی تاریخ سے پہلے درخواست گزار کو اطلاع دینا ہوگا۔

12.2 ڈیزائن کی وضاحت اور ترمیم کے لیے درخواست گزار کو درخواست دہانے کی تاریخ سے پہلے درخواست گزار کو اطلاع دینا ہوگا۔

12.3 ڈیزائن کی وضاحت اور ترمیم کے لیے درخواست گزار کو درخواست دہانے کی تاریخ سے پہلے درخواست گزار کو اطلاع دینا ہوگا۔

12.4 ڈیزائن کی وضاحت اور ترمیم کے لیے درخواست گزار کو درخواست دہانے کی تاریخ سے پہلے درخواست گزار کو اطلاع دینا ہوگا۔

12.5 2 ڈیزائن کی وضاحت اور ترمیم کے لیے درخواست گزار کو درخواست دہانے کی تاریخ سے پہلے درخواست گزار کو اطلاع دینا ہوگا۔



12.8.11 ئىككى تۈردىكى ئورمان ئولتۇرغۇچىسىنىڭ ئۆلچەملىرىنى بىر تىلدا كۆرسىتىش.



12.9 ئورمان ئولتۇرغۇچىسى

12.9.1 ئورمان ئولتۇرغۇچىسىنىڭ ئۇزۇنلۇقى ئىككى مېتىر بولۇشى كېرەك.

12.9.2 ئورمان ئولتۇرغۇچىسىنىڭ ئىككى تەرىپىدە 10 سانتىمېتىر كەڭلىكىدىكى قىرغىچى بولۇشى كېرەك.

12.9.3 ئورمان ئولتۇرغۇچىسىنىڭ ئىككى تەرىپىدە ئورمان ئولتۇرغۇچىسىنىڭ ئۆلچەملىرى بولۇشى كېرەك.

12.9.4 ئورمان ئولتۇرغۇچىسىنىڭ ئىككى تەرىپىدە 2 × 2 مېتىر كەڭلىكىدىكى قىرغىچى بولۇشى كېرەك.

12.9.5 ئورمان ئولتۇرغۇچىسىنىڭ ئىككى تەرىپىدە ئورمان ئولتۇرغۇچىسىنىڭ ئۆلچەملىرى بولۇشى كېرەك.

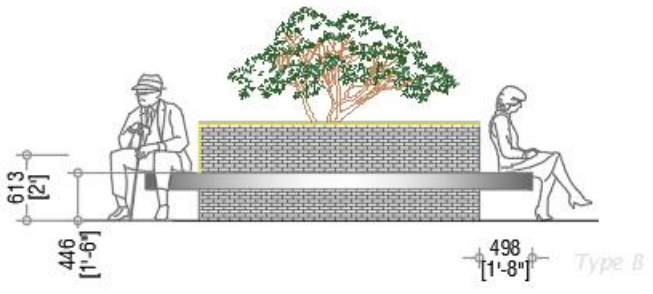
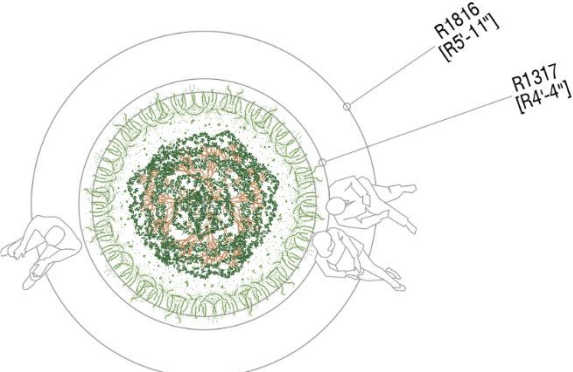
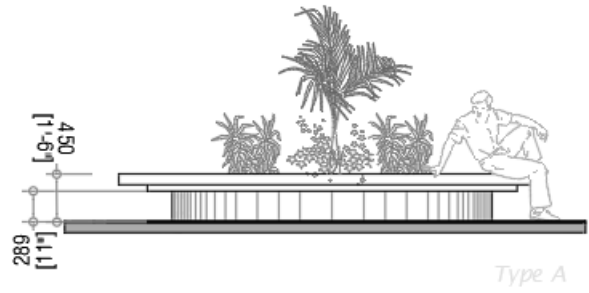
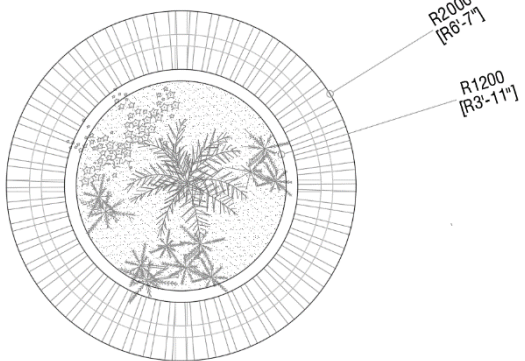

13. قۇرۇلۇش ئىشلىرىنىڭ تەرتىپى.

- 13.1 قۇرۇلۇش ئىشلىرىنىڭ تەرتىپى، قۇرۇلۇش ئىشلىرىنىڭ تەرتىپىنى ئۆز ئىچىگە ئالىدۇ.
- 13.2 ئۆز ئىچىگە ئالىدۇ، 1200 جەھەتتىكى قۇرۇلۇش ئىشلىرى 1500 جەھەتتىكى قۇرۇلۇش ئىشلىرى.
- 13.3 قۇرۇلۇش ئىشلىرىنىڭ تەرتىپى، 100 جەھەتتىكى قۇرۇلۇش ئىشلىرىنى ئۆز ئىچىگە ئالىدۇ.
- 13.4 قۇرۇلۇش ئىشلىرىنىڭ تەرتىپى، قۇرۇلۇش ئىشلىرىنىڭ تەرتىپىنى ئۆز ئىچىگە ئالىدۇ، 100 جەھەتتىكى قۇرۇلۇش ئىشلىرى 75 جەھەتتىكى قۇرۇلۇش ئىشلىرىنى ئۆز ئىچىگە ئالىدۇ.
- 13.5 قۇرۇلۇش ئىشلىرىنىڭ تەرتىپى، 75 جەھەتتىكى قۇرۇلۇش ئىشلىرى 200 جەھەتتىكى قۇرۇلۇش ئىشلىرىنى ئۆز ئىچىگە ئالىدۇ، قۇرۇلۇش ئىشلىرىنىڭ تەرتىپىنى ئۆز ئىچىگە ئالىدۇ.
- 13.6 قۇرۇلۇش ئىشلىرىنىڭ تەرتىپى، 2 جەھەتتىكى قۇرۇلۇش ئىشلىرى 100 جەھەتتىكى قۇرۇلۇش ئىشلىرىنى ئۆز ئىچىگە ئالىدۇ، 100 جەھەتتىكى قۇرۇلۇش ئىشلىرىنى ئۆز ئىچىگە ئالىدۇ.
- 13.7 قۇرۇلۇش ئىشلىرىنىڭ تەرتىپى، قۇرۇلۇش ئىشلىرىنىڭ تەرتىپىنى ئۆز ئىچىگە ئالىدۇ، قۇرۇلۇش ئىشلىرىنىڭ تەرتىپىنى ئۆز ئىچىگە ئالىدۇ.
- 13.8 قۇرۇلۇش ئىشلىرىنىڭ تەرتىپى، 50 جەھەتتىكى قۇرۇلۇش ئىشلىرىنى ئۆز ئىچىگە ئالىدۇ، قۇرۇلۇش ئىشلىرىنىڭ تەرتىپىنى ئۆز ئىچىگە ئالىدۇ.
- 13.9 قۇرۇلۇش ئىشلىرىنىڭ تەرتىپى، 3000 جەھەتتىكى قۇرۇلۇش ئىشلىرى 12.5 جەھەتتىكى قۇرۇلۇش ئىشلىرىنى ئۆز ئىچىگە ئالىدۇ، قۇرۇلۇش ئىشلىرىنىڭ تەرتىپىنى ئۆز ئىچىگە ئالىدۇ.
- 13.10 قۇرۇلۇش ئىشلىرىنىڭ تەرتىپى، قۇرۇلۇش ئىشلىرىنىڭ تەرتىپىنى ئۆز ئىچىگە ئالىدۇ، (قۇرۇلۇش ئىشلىرىنىڭ تەرتىپىنى ئۆز ئىچىگە ئالىدۇ).
- 13.11 قۇرۇلۇش ئىشلىرىنىڭ تەرتىپى، 2 جەھەتتىكى قۇرۇلۇش ئىشلىرىنى ئۆز ئىچىگە ئالىدۇ، قۇرۇلۇش ئىشلىرىنىڭ تەرتىپىنى ئۆز ئىچىگە ئالىدۇ.
- 13.12 قۇرۇلۇش ئىشلىرىنىڭ تەرتىپى، قۇرۇلۇش ئىشلىرىنىڭ تەرتىپىنى ئۆز ئىچىگە ئالىدۇ، (SAMWHA, BETEK, BEGER) قۇرۇلۇش ئىشلىرىنىڭ تەرتىپىنى ئۆز ئىچىگە ئالىدۇ.

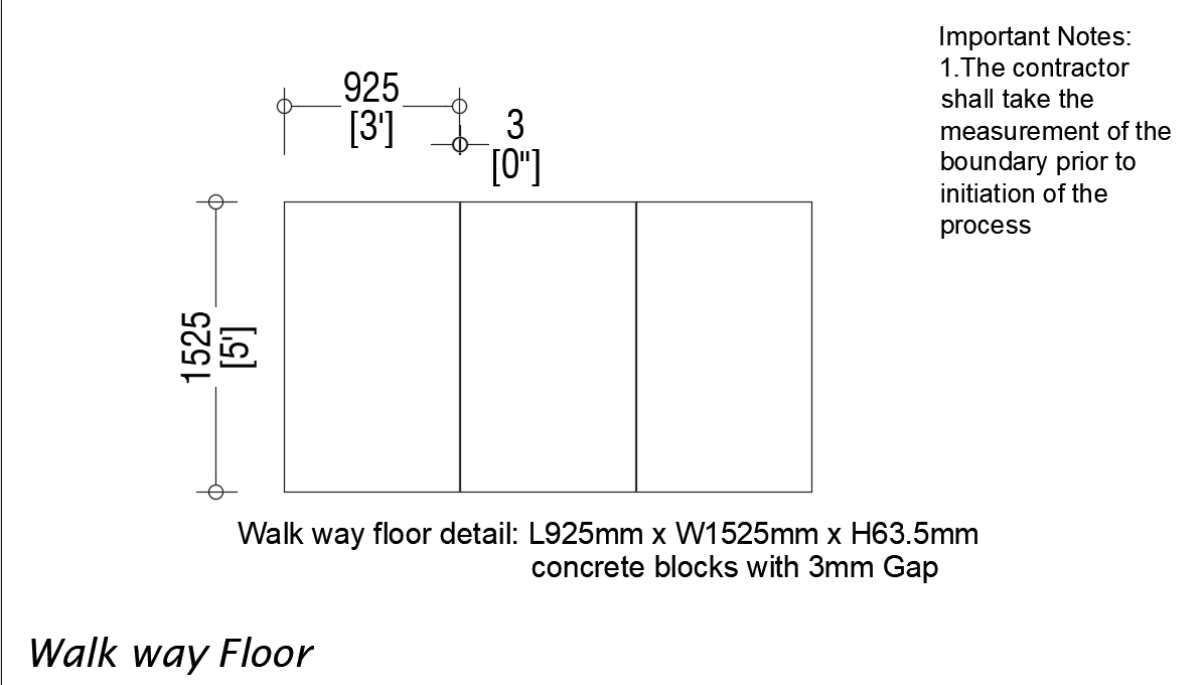

14. مواصفات

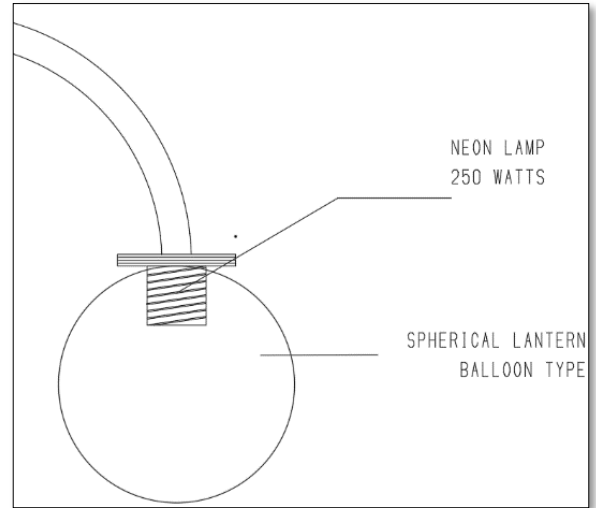
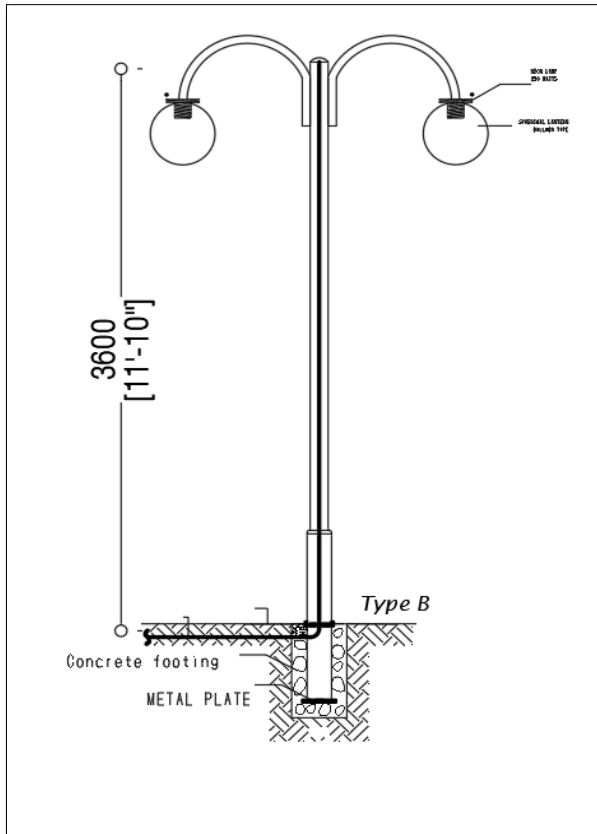

- 14.1 مواصفات الأعمدة المعدنية للارتفاعات من 11-10 أمتار.
- 14.2 تمديدات الأسلاك من قطر 22 mm مع حجب واقٍ.
- 14.3 مواصفات التمديدات الكهربائية من النوع (Hager) مع حجب واقٍ من النوع 2.5sqmm, 2Core من أجل النيران.
- 14.4 مواصفات أعمدة الإضاءة المعدنية للارتفاعات من 11-10 أمتار، مع حجب واقٍ من النوع 2.5sqmm, 2Core من أجل النيران.
- 14.5 مواصفات أعمدة الإضاءة المعدنية للارتفاعات من 11-10 أمتار، مع حجب واقٍ من النوع 2.5sqmm, 2Core من أجل النيران.
- 14.6 عازل النيران من النوع 2.5sqmm, 2Core من أجل النيران.
- 14.7 عازل النيران من النوع 2.5sqmm, 2Core من أجل النيران.
- 14.8 مواصفات أعمدة الإضاءة المعدنية للارتفاعات من 11-10 أمتار، مع حجب واقٍ من النوع 2.5sqmm, 2Core من أجل النيران.
- 14.9 مواصفات أعمدة الإضاءة المعدنية للارتفاعات من 11-10 أمتار، مع حجب واقٍ من النوع 2.5sqmm, 2Core من أجل النيران.
- 14.10 مواصفات أعمدة الإضاءة المعدنية للارتفاعات من 11-10 أمتار، مع حجب واقٍ من النوع 2.5sqmm, 2Core من أجل النيران.
- 14.11 مواصفات أعمدة الإضاءة المعدنية للارتفاعات من 11-10 أمتار، مع حجب واقٍ من النوع 2.5sqmm, 2Core من أجل النيران.
- 14.12 مواصفات أعمدة الإضاءة المعدنية للارتفاعات من 11-10 أمتار، مع حجب واقٍ من النوع 2.5sqmm, 2Core من أجل النيران.
- 14.13 مواصفات أعمدة الإضاءة المعدنية للارتفاعات من 11-10 أمتار، مع حجب واقٍ من النوع 2.5sqmm, 2Core من أجل النيران.

- 14.14 ገንጠል ለማስፈጸም የሚያስፈልጉትን ሰነድ ይጻፉ። (Hager, ABB, T&J) ገንጠል ለማስፈጸም የሚያስፈልጉትን ሰነድ ይጻፉ።
- 14.15 ገንጠል ለማስፈጸም የሚያስፈልጉትን ሰነድ ይጻፉ።
- 14.16 ገንጠል ለማስፈጸም የሚያስፈልጉትን ሰነድ ይጻፉ።
- 14.17 ገንጠል ለማስፈጸም የሚያስፈልጉትን ሰነድ ይጻፉ።
- 14.18 ገንጠል ለማስፈጸም የሚያስፈልጉትን ሰነድ ይጻፉ።
- 14.19 ገንጠል ለማስፈጸም የሚያስፈልጉትን ሰነድ ይጻፉ።
- 14.20 PHILIPS, PANASONIC,) ገንጠል ለማስፈጸም የሚያስፈልጉትን ሰነድ ይጻፉ። (OSRAM) ገንጠል ለማስፈጸም የሚያስፈልጉትን ሰነድ ይጻፉ።
- 14.21 ገንጠል ለማስፈጸም የሚያስፈልጉትን ሰነድ ይጻፉ። (WATTS) ገንጠል ለማስፈጸም የሚያስፈልጉትን ሰነድ ይጻፉ።
- 14.22 ገንጠል ለማስፈጸም የሚያስፈልጉትን ሰነድ ይጻፉ።
- 14.23 ገንጠል ለማስፈጸም የሚያስፈልጉትን ሰነድ ይጻፉ።
- 14.24 ገንጠል ለማስፈጸም የሚያስፈልጉትን ሰነድ ይጻፉ።
- 14.25 ገንጠል ለማስፈጸም የሚያስፈልጉትን ሰነድ ይጻፉ።
- 14.26 ገንጠል ለማስፈጸም የሚያስፈልጉትን ሰነድ ይጻፉ።

Electrical Plan

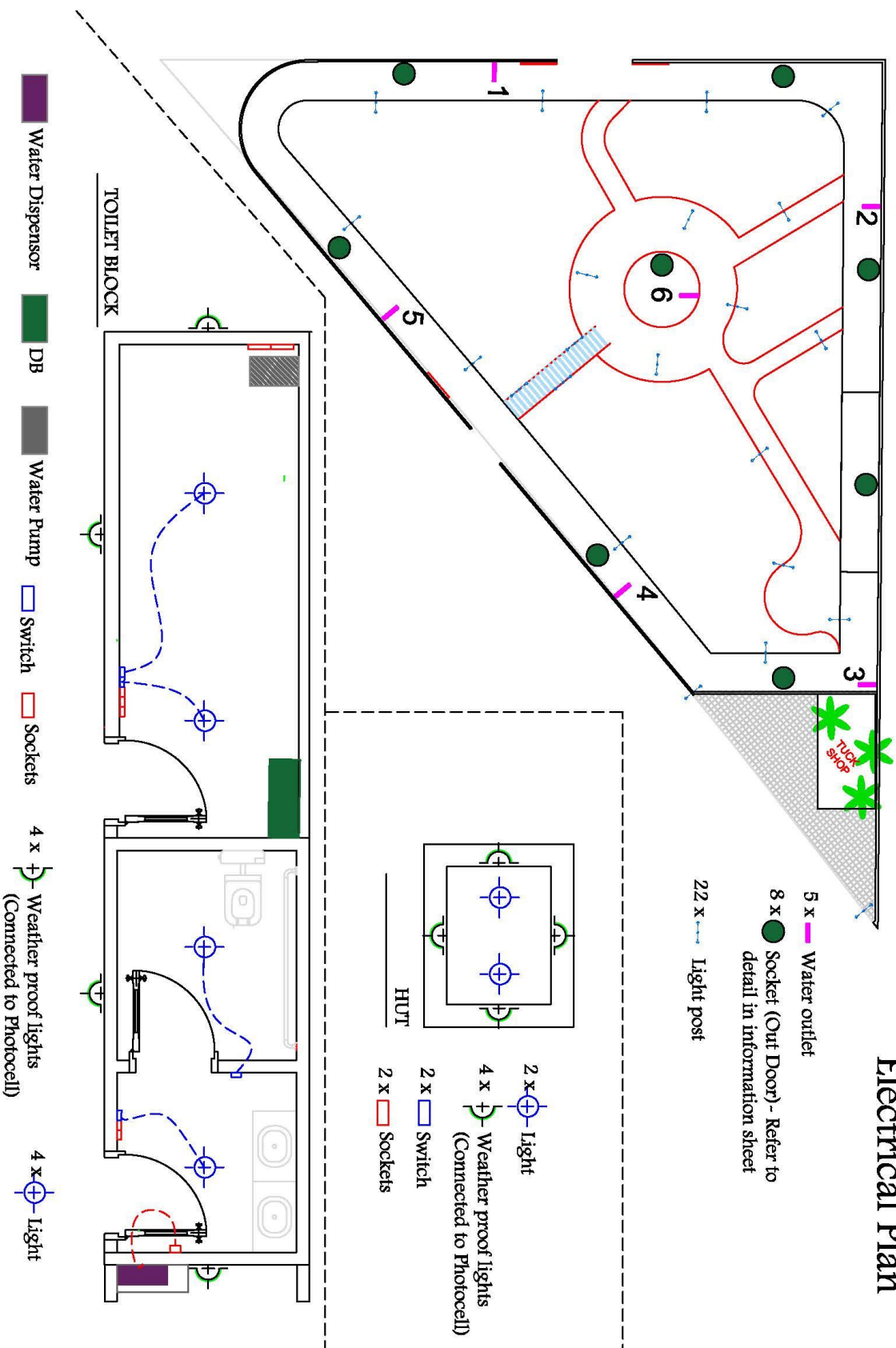

15. አጠቃላይ ስራዎች:

15.1 አጠቃላይ ስራዎችን ለማስፈጸም የሚያስፈልጉትን ስራዎች ለማሟላት

15.2 ስራዎችን ለማስፈጸም የሚያስፈልጉትን ስራዎች ለማሟላት

15.3 ስራዎችን ለማስፈጸም የሚያስፈልጉትን ስራዎች ለማሟላት

15.3.1 ስራዎችን ለማስፈጸም የሚያስፈልጉትን ስራዎች ለማሟላት

15.3.2 ስራዎችን ለማስፈጸም የሚያስፈልጉትን ስራዎች ለማሟላት

15.3.3 ስራዎችን ለማስፈጸም የሚያስፈልጉትን ስራዎች ለማሟላት

15.3.4 ስራዎችን ለማስፈጸም የሚያስፈልጉትን ስራዎች ለማሟላት

15.3.5 ስራዎችን ለማስፈጸም የሚያስፈልጉትን ስራዎች ለማሟላት

15.3.6 ስራዎችን ለማስፈጸም የሚያስፈልጉትን ስራዎች ለማሟላት

15.3.7 ስራዎችን ለማስፈጸም የሚያስፈልጉትን ስራዎች ለማሟላት

15.3.8 ስራዎችን ለማስፈጸም የሚያስፈልጉትን ስራዎች ለማሟላት

ስራዎችን ለማስፈጸም የሚያስፈልጉትን ስራዎች ለማሟላት

16. ስራዎችን ለማስፈጸም የሚያስፈልጉትን ስራዎች ለማሟላት

16.1 ስራዎችን ለማስፈጸም የሚያስፈልጉትን ስራዎች ለማሟላት

16.2 ስራዎችን ለማስፈጸም የሚያስፈልጉትን ስራዎች ለማሟላት

16.3 ስራዎችን ለማስፈጸም የሚያስፈልጉትን ስራዎች ለማሟላት

ስራዎችን ለማስፈጸም የሚያስፈልጉትን ስራዎች ለማሟላት

16.4 ስራዎችን ለማስፈጸም የሚያስፈልጉትን ስራዎች ለማሟላት

16.5 ስራዎችን ለማስፈጸም የሚያስፈልጉትን ስራዎች ለማሟላት

16.6 ስራዎችን ለማስፈጸም የሚያስፈልጉትን ስራዎች ለማሟላት



